

MONTAŻ PŁYTEK UNICLIC®

1) UWAGI OGÓLNE

UNICLIC to rewolucyjny system montażu podłóg laminowanych bez użycia kleju. Pomysłowa konstrukcja wpustu i pióra umożliwia zatraskowe łączenie paneli. W porównaniu z tradycyjnymi klejonymi podłogami laminowanymi, system UNICLIC przyspiesza pracę o 50%, a ponieważ do łączenia nie jest stosowany klej, procedura układania podłogi Uniclic jest łatwiejsza i czystsza. Aby uzyskać najlepszy efekt i w pełni wykorzystać gwarancję, należy postępować dokładnie według instrukcji i stosować wyłącznie AKCESORIA UNICLIC:

A. ZESTAW MONTAŻOWY UNICLIC (klocki dystansowe, dobijak Uniclic oraz dociągacz)

B. Systemy podkładów UNICLIC (zobacz punkt 5 i/lub katalog akcesoriów)

C. ZESTAW DO PIELĘGNACJI UNICLIC LUB ŚRODEK CZYSZCZĄCY

• UNICLIC nie nadaje się do pomieszczeń wilgotnych typu łazienki i sauny.

• Przed rozpoczęciem montażu i w jego trakcie należy sprawdzać panele w każdym opakowaniu. Panele uszkodzonych nie wolno stosować.

Panele z systemem UNICLIC można łączyć ze sobą na dwa sposoby:

A Panele można łączyć pod kątem wsuwając pióro we wpust lub nasuwając wpust na pióro. Metoda wsuwania pióra we wpust jest najprostsza i to właśnie ona zwykle będzie tu opisywana. Stosowanie metody nasuwania wpustu na pióro jest konieczne tylko w nielicznych wyjątkowych sytuacjach. Panel należy ustawić pod kątem 20 - 30° w stosunku do już ułożonego panelu. Tym pierwszym należy poruszać delikatnie w górę i w dół dociskając go w przód. Panele ząbnią się zgodnie z profilem. **1A, 1B, 1C.**

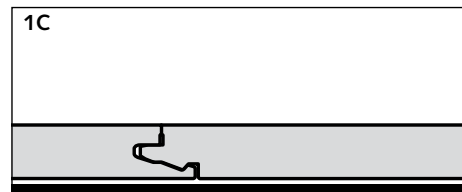
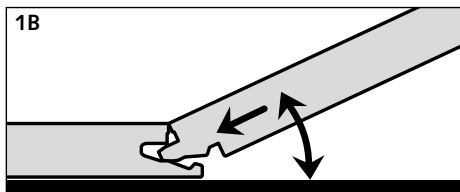
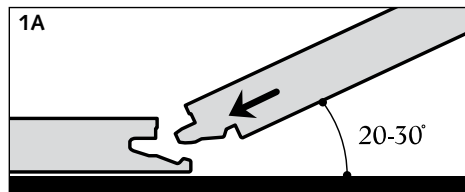

B W niektórych przypadkach nie można połączyć paneli wsuwając je pod kątem. W takiej sytuacji można je szczepić na płasko. UWAGA! Do połączenia potrzebny jest młotek i SPECJALNY DOBIJAK UNICLIC. NIE WOLNO STOSOWAĆ INNEGO DOBIJAKA. Może on bowiem uszkodzić panele. Połączenia paneli w systemie UNICLIC nie uda się uzyskać po jednokrotnym uderzeniu młotkiem. Aby uzyskać prawidłowe połączenie na całej długości należy kilkakrotnie dociąć panel. **1D, 1E, 1F.**

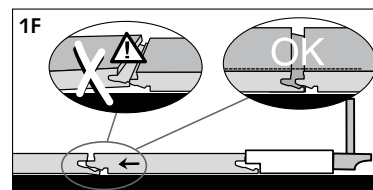
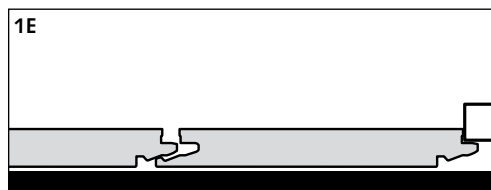
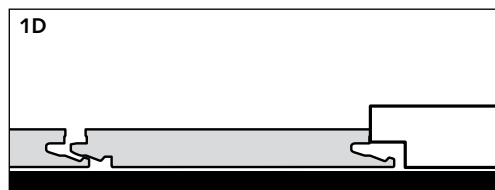

2) NARZĘDZIA DO MONTAŻU PODŁOGI

Oprócz tradycyjnych narzędzi używanych do montażu podłóg laminowanych, typu młotek, piła, dociągacz z wystającą krawędzią do pobijania młotkiem, czy klocki dystansowe (1 – 8 mm), istotne jest, aby używać DOBIJAKA UNICLIC. Używanie innego dobijaka z całą pewnością spowoduje uszkodzenie paneli. Za każdym razem należy sprawdzić, czy dobijak dobrze przylega na całej swojej długości do krawędzi panelu. Do cięcia paneli należy używać piły ręcznej o drobnych zębach, wyrzynarki lub przerynarki. Aby zapewnić gładką krawędź cięcia, strona z deseniem powinna być skierowana w dół podczas cięcia przy użyciu wyrzynarki, lub w górę podczas cięcia przy użyciu piły ręcznej lub przerynarki.

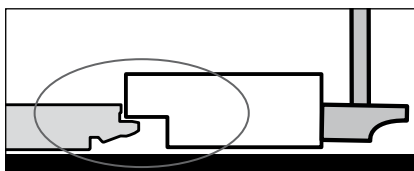
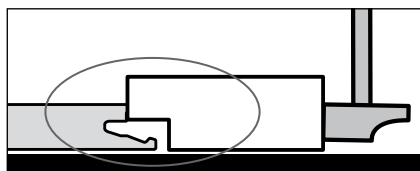
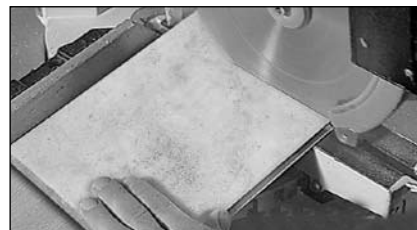

3) PRACE PRZYGOTOWAWCZE

Panele laminowane należy pozostawić w oryginalnie zabezpieczonym opakowaniu na 48 godzin w pomieszczeniu, w którym będą układane, aby dostosowały się do warunków otoczenia. Paczki powinny leżeć w środku pokoju, nigdy przy ścianie lub w kącie. Nie należy ich kłaść bezpośrednio na podłogę.

4) PODŁOŻE

Przed przystąpieniem do montażu należy idealnie oczyścić podłoże. Powinno ono być również w dostatecznym stopniu wypoziomowane i stabilne. Nierówności większe niż 2 mm/m należy wyrównać. W zależności od rodzaju podłoża, należy pamiętać o następujących zasadach:

POSADZKA BETONOWA:

Nowy budynek:

- Zawartość wilgoci w betonie nie może przekraczać 2,5% (wyznaczona metodą CM). Przy odpowiedniej wentylacji świeża wylewka potrzebuje na wyschnięcie przynajmniej tygodnia na każdy centymetr grubości do 4 cm i dwóch tygodni na każdy centymetr grubości powyżej 4 cm. (a zatem na wyschnięcie wylewki o grubości 6 cm potrzeba 8 tygodni).
- W przypadku ogrzewania podłogowego zawartość wilgoci nie może przekraczać 1,5% (wyznaczona metodą CM). W takim przypadku należy postępować zgodnie ze specjalną instrukcją montażu. Więcej informacji na ten temat można uzyskać u sprzedawcy.

Pomieszczenie remontowane:

- Panele UNICLIC można kłaść bezpośrednio na istniejącej wykładzinie o właściwościach paroizolacyjnych (PCW, linoleum itp.).
- Wykładziny, które nie chronią przed dostępem wilgoci należy najpierw ściągnąć (wykładziny dywanowe, filcowe wykładziny igłowe itp.).

PODŁOGA Z DESEK:

- Najpierw należy usunąć wszelkie wykładziny.
- Sprawdzić, czy podłoga z desek jest dostatecznie stabilna. Luźne elementy przybić gwoździem i w razie potrzeby zastosować podłoże wyrównujące.
- Zawartość wilgoci w drewnie nie może przekraczać 10%.
- Pusta przestrzeń pod podłogą z desek musi być odpowiednio wentylowana. Należy usunąć wszelkie przeszkody i zapewnić właściwą wentylację (minimum 4 cm² tącznej powierzchni otworów wentylacyjnych na 1 m² podłogi).
- Nowe panele należy układać pod kątem 90 stopni w stosunku do kierunku desek.

5) PODKŁAD: SYSTEM PODKŁADÓW UNICLIC

W celu wyrównania nierówności podłoża można zastosować podkład poziomujący. Zawsze należy stosować folię paroizolacyjną. Można zastosować albo folię paroizolacyjną Quick•Step (o minimalnej grubości 150 µm) w połączeniu z podkładem Uniclic lub podkład kombinowany Quick•Step (z przymocowaną folią paroizolacyjną). Postępować zgodnie z instrukcją montażu dołączoną do podkładu.

6) PRAWIDŁOWE UKŁADANIE

Drewno stanowi podstawowy składnik podłóg laminowanych UNICLIC. Wilgotność w pomieszczeniu zmienia się w zależności od pory roku. Istotne jest zatem, aby podłoga miała możliwość rozszerzania się i kurczenia. Podłoga może rozszerzać się nawet o 2 mm na jeden metr. Oczywiście im większa powierzchnia podłogi, tym większa szczelina dylatacyjna jest potrzebna. Podłoga musi mieć możliwość rozszerzania się i kurczenia w KAŻDYM kierunku. Aby umożliwić ten ruch, należy przy ścianie pozostawić szczelinę o szerokości co najmniej 8 do 10 mm. Szczelina dylatacyjna jest również wymagana wokół rur przelotowych w podłodze i przy progach. Przy większej powierzchni podłogi konieczna jest szersza szczelina dylatacyjna (na przykład pod podwójnymi ściankami). Należy pamiętać, że podłoga może przesuwać się w jednym kierunku. Tam gdzie to możliwe, powinno się zapewnić również szczelinę dylatacyjną pod drzwiami itp. Szczeliny dylatacyjne maskuje się za pomocą profili mocowanych raczej do podłoża niż podłogi laminowanej.

Płytki można układać w dowolnym kierunku. Układanie należy zawsze rozpoczynać od jednego z narożników pomieszczenia. Płytki można układać od lewej do prawej bez stosowania przesunięcia (z ciągłym złączeniem) lub stosując przesunięcie (**rysunki 6**). Układanie płytek bez stosowania przesunięcia jest bardziej pracochłonne i w związku z tym tutaj szczegółowo omówimy właśnie tę metodę.

Pomiędzy poszczególnymi pomieszczeniami zaleca się pozostawienie szczeliny dylatacyjnej, jeżeli podłoga będzie układana w kilku pomieszczeniach jednym ciągiem. Szczelinę maskuje się za pomocą dopasowanego profilu dylatacyjnego. Dylatacja jest również zalecana, gdy w jednym pomieszczeniu tafla podłogi przekracza 12 metrów.

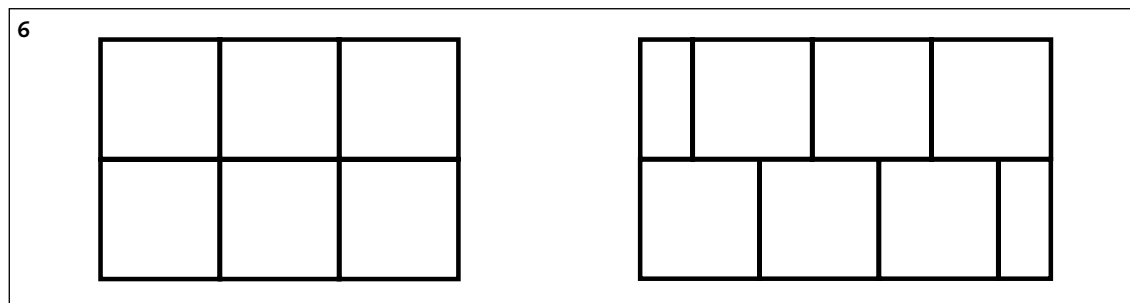

7A) RZĄD PIERWSZY I DRUGI

Aby uzyskać najlepszy efekt, podłogę z płytek należy układać symetrycznie względem pomieszczenia. Płytki na krawędziach pomieszczenia powinny mieć tę samą szerokość wzdłuż wszystkich ścian. Aby zapewnić tę symetrię, należy postępować zgodnie z poniższymi instrukcjami:

Pierwszą płytkę umieścić w narożniku po lewej stronie pomieszczenia (około 15 cm od ściany) tak, aby obie krawędzie zakończone piórem były zwrócone do ściany (**rysunek 1a**).

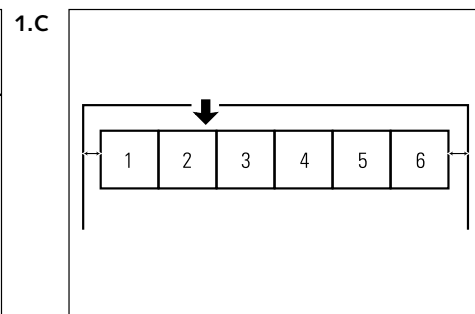
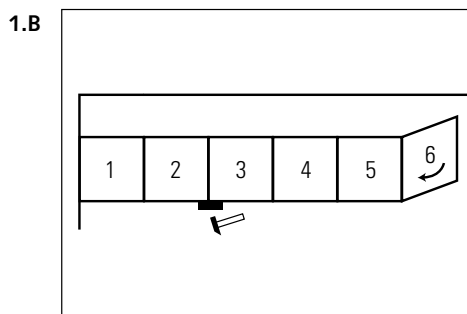
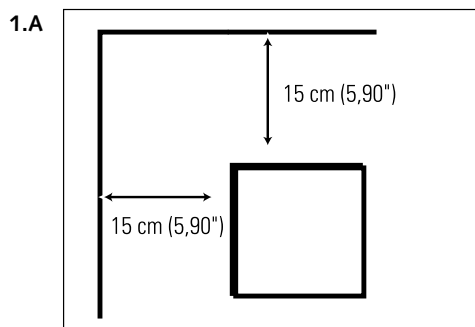

Pierwszy rząd ułożyć łącząc pod kątem pojedynczo najlepiej całe (nieprzycięte) płytki. Płytki starać się układać w taki sposób, aby po połączeniu utworzyły linię prostą. Mniejsze odchylenia można skorygować za pomocą dobijaka. W tym celu należy ustawić dobijak na łączeniu pomiędzy dwiema płytkami i delikatnie pobijać go młotkiem. Dzięki temu płytki utworzą dokładnie prostą linię (**rysunek 1b**). Cały rząd należy teraz przesunąć w taki sposób, aby pierwsza i ostatnia płytka rzędu znalazły się w tej samej odległości od ściany (**rysunek 1c**).

Teraz można przystąpić do ułożenia rzędu z przyciętych płytek pomiędzy ścianą a pierwszym rzędem płytek (płytki F na rysunku 2). Ułożona w taki sposób podłoga będzie symetryczna. Długość przycinanych płytek F można wyliczyć w następujący sposób.

Zmierzyć szerokość pomieszczenia zgodnie z rysunkiem 2. Szerokość B1 mierzona jest w miejscu pierwszej płytki, a B2 w miejscu ostatniej płytki.

... cm (B1): 62,4 cm = (C1) (część dziesiątą C1 = D1)

... cm (B2): 62,4 cm = (C2) (część dziesiątą C2 = D2)

D1 x 62,4 cm = cm (E1)

D2 x 62,4 cm = cm (E1)

[..... cm (E1):2] minus 1 cm (na szczelinę dylatacyjną) =cm (Fb)

[..... cm (E2):2] minus 1 cm (na szczelinę dylatacyjną) =cm (Fe)

np. 7 metrów ó 700 cm: 62,4 cm = 11,21 (C1)

0,21 (D1) x 62,4 cm = 13,10 cm (E1)

(13,10 cm: 2) = 6,55 cm – 1 cm = 5,55 cm (Fb)

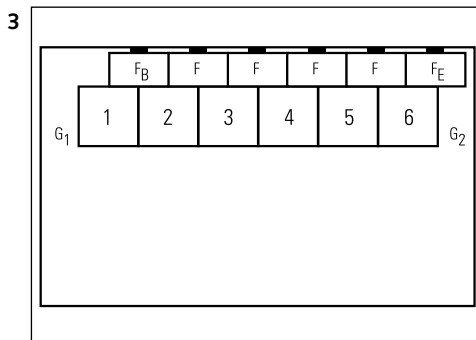
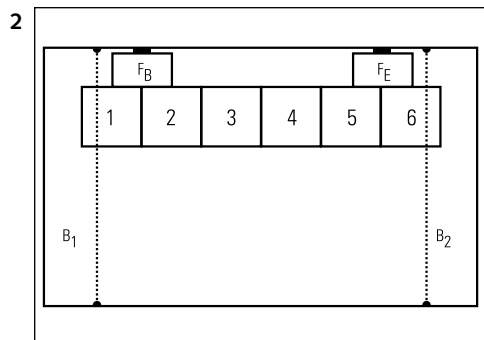

Płytki Fb i Fe należy połączyć wsuwając je pod kątem w ułożone już płytki. Złącze pomiędzy płytkami F powinno być przesunięte względem złącza zmontowanego rzędu płytek przynajmniej o 10 cm. Teraz przy ścianie należy wstawić klocki dystansowe i dosunąć zmontowany rząd płytek do ściany (**rysunek 2**). Następnie dokończyć cały rząd z płytek F odmierzając i przycinając wszystkie elementy (pomiędzy płytkami Fb i Fe). Po skończeniu zdemontować ponownie płytki Fb i Fe i połączyć ze sobą pod kątem kolejne płytki F w sposób przedstawiony na rysunku 1b. Płytki wyrównać przy użyciu dobijaka. Teraz należy wsunąć pod kątem cały rząd płytek F w ułożony wcześniej rząd płytek (**rysunek 3**). UWAGA! Aby pierwszy pełny rząd płytek pozostał w linii przez pozostały czas procedury montażu, należy sprawdzić, czy złącze pomiędzy płytkami F jest przesunięte względem złącza w rzędzie ułożonych płytek przynajmniej o 10 cm (**rysunek 3**). Należy pamiętać o umieszczeniu elementów dystansowych obok płytek F, aby zapewnić szczelinę dylatacyjną.

Długość elementów końcowych (G') wyliczyć w następujący sposób. Zmierzyć odległość G1 i G2

$$[(G1 \text{ (cm)} + G2 \text{ (cm)}) - 2 \text{ cm na szczelinę dylatacyjną}] / 2 = G' \text{ (cm)}$$

np. G1 = 11,5 cm, a G2 = 12,2 cm

$$[(11,5 + 12,2) - 2] / 2 = 10,85 \text{ cm}$$

G' = 10,85 cm

Można teraz przystąpić do przycięcia elementów końcowych. Nie należy jeszcze wstawiać płytek G1 i G2. Radzimy, aby każdorazowo przy układaniu nowego rzędu zmierzyć odległości G1 i G2, ponieważ jeszcze nie zbudowano pomieszczenia o idealnie prostych kątach i dokładnie takiej samej szerokości na całej długości.

7B) KOLEJNE RZĘDY

Przy montażu kolejnych rzędów należy skorzystać z metody opisanej w punkcie 7a. Zawsze trzeba łączyć pełne rzędy (**rysunek 1b**) i starać się jak najdokładniej wyrównywać płytki. Najpierw przy użyciu dobijaka skorygować mniejsze odchylenia. Następnie wsunąć pod kątem cały nowy rząd płytek w ułożony już rząd (**rysunek 4a**). Korzystać przy tej czynności z dobijaka zgodnie z opisem w punkcie 7a. Zawsze sprawdzać, czy wszystkie panele są idealnie dopasowane na łączeniach. Należy również zadbać o to, aby poszczególne rzędy były wyrównane, a złącza płytek tworzyły idealną linię prostą. Można to robić umieszczając dobijak lub dociągacz na końcu pierwszych dwóch pełnych rzędów, bezpośrednio obok złącza między nimi. Pobijać kilkakrotnie aż rzędy zostaną idealnie wyrównane (**rysunek 4a**). Teraz można przystąpić do montażu przyciętego elementu końcowego G1, ponownie w odległości około 10 cm od początku dwóch pierwszych pełnych rzędów. Należy pamiętać o umieszczeniu klocków dystansowych obok płytki G1, aby zapewnić szczelinę dylatacyjną (**rysunek 4b**). Postępując zgodnie z tą procedurą można montować kolejne rzędy podłogi. Jeżeli przestrzeń pomiędzy ścianą a układaną podłogą jest zbyt mała, aby z wystarczającą siłą uderzyć w dobijak, można na dobijaku umieścić dociągacz i pobijać dociągacz.

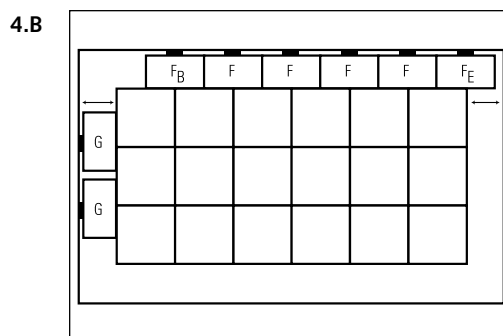
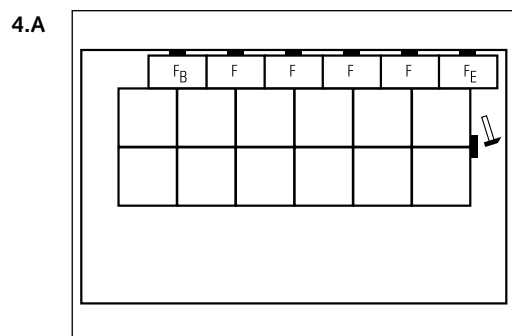

7C) OSTATNI RZĄD

Pomiędzy ścianą a ostatnim rzędem należy pozostawić szczelinę dylatacyjną o szerokości 1 cm. Trzeba o tym pamiętać docinając płytki ostatniego rzędu. Płytki ostatniego rzędu należy wsunąć pod kątem jedna w drugą, wyrównać je, a następnie połączyć pod kątem z wcześniej ułożonym rzędem płytek (rysunek 5a)

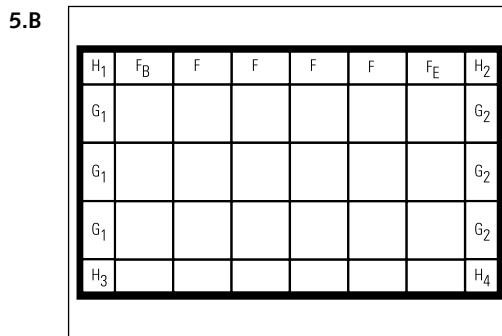
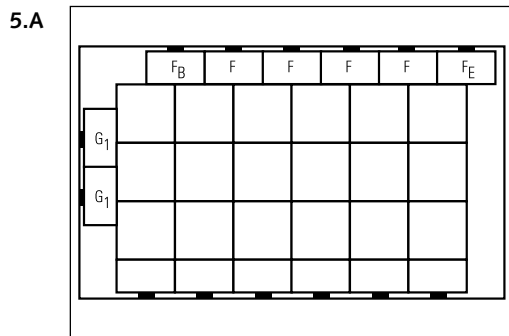

8) WYKOŃCZENIE

Teraz można przystąpić do przesunięcia elementów końcowych na krawędziach, aby znalazły się na swoich miejscach, oraz do wymierzenia, przycięcia i zamontowania brakujących elementów. Wysunąć pod kątem pierwszy rząd elementów końcowych (Fb, Fe itp.), przesunąć go, a następnie wsunąć ponownie pod kątem, tak aby wyrównać łączenia wszystkich płytek. Teraz należy wysunąć pod kątem elementy końcowe (G1) ułożone wzdłuż krótszego boku pomieszczenia. Połączyć je z elementami narożnymi H1 i H3, aby uzyskać pojedynczy rząd, a następnie ponownie wsunąć pod kątem ten rząd w taflę podłogi. Procedurę należy powtórzyć dla elementów końcowych G2 oraz elementów narożnych H2 i H4 (rysunek 5b).



9) RURY

Aby płytka przylegała do rury, należy postępować według poniższych instrukcji:

- 1) Wybrać wiertło o średnicy odpowiadającej średnicy rury powiększonej o 18 mm na dylatację.
- 2) Nawiercić płytkę w miejscu, w którym będzie przechodzić rura.
- 3) Kontynuować wiercenie do krawędzi płytki, aby utworzyć nacięcie o szerokości rury.
- 4) Umieścić płytkę wokół rury.
- 5) Z innej płytki wyciąć fragment jak najdokładniej pasujący do nacięcia.
- 6) Całość wykończyć za pomocą neutralnego kitu uszczelniającego.



10) POD OŚCIEŻNICAMI

Docinając panele należy pamiętać o pozostawieniu szczeliny dylatacyjnej o szerokości co najmniej 10 mm. Jeżeli nie można wsunąć panelu pod kątem, należy dobić go na płasko przy użyciu dobijaka i młotka.



11) WYKOŃCZENIE

Po ułożeniu podłogi można po niej od razu chodzić. Można również od razu przystąpić do prac wykończeniowych. To jedna z głównych zalet systemu Uniclic.

- Usunąć wszystkie klocki dystansowe. Szczelina dylatacyjna powinna być wolna na całej długości.
- Przyłożyć listwy przyścienne do folii wystającej spod podłogi. Nie wolno mocować listew bezpośrednio do podłogi. W przeciwnym razie podłoga nie będzie miała możliwości ruchu w wyniku rozszerzania i kurczenia się.
- Idealnym elementem wykończeniowym podłogi przy rurach są rozety lub plastyczna masa wypełniająca.
- W miejscach, w których nie ma możliwości zastosowania profili lub listew przyściennych, należy szczelinę dylatacyjną wypełnić plastyczną masą.

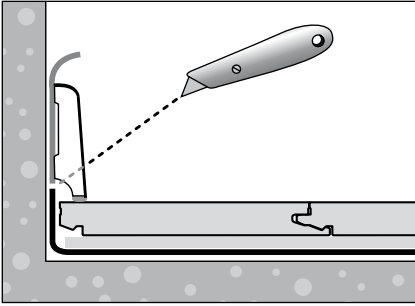

12) ŚRODKI OSTROŻNOŚCI

- Bescherm meubel- en stoelpoten met vilt- of plasticdopjes.
- Meble i nogi krzeseł należy podkleić podkładkami z filcu lub tworzywa.
- Przed drzwiami umieścić wycieraczkę lub kratkę, aby na butach nie wnosić brudu, wody i piasku.
- Stosować miękkie kółka do foteli przystosowane do podłóg laminowanych. Upewnić się, że wszystkie meble przesuwane (sofy, pianina itp.) są wyposażone w kółka o odpowiednim rozmiarze i stopniu twardości. Jeżeli nie ma takiej możliwości, pod kółkami należy umieścić nakładki zabezpieczające.
- Wilgotność w pomieszczeniu nie powinna spadać poniżej 50%. W razie potrzeby zastosować nawilżacz. Jeżeli powietrze jest za suche, mogą występować wyładowania elektrostatyczne.

13) PIELEGNACJA

- Dzięki gładkiej powierzchni, płytki UNICLIC nie zatrzymują brudu, ani kurzu.
- NIE wolno powlekać podłogi woskiem, ani jej lakierować.
- W przypadku czyszczenia na sucho stosować ściereczki do kurzu lub odkurzacz.
- Podczas czyszczenia na wilgotno przetrzeć powierzchnię podłogi czystą wodą lub wodą z dodatkiem ŚRODKA CZYSZCZĄCEGO UNICLIC. (Nie wolno stosować innych środków czyszczących lub detergentów.) Gwarantuje on uzyskanie czystej podłogi z lekkim matowym połyskiem. ŚCIERECZKĘ należy dobrze WYKREŚLIĆ. NATYCHMIAST wytrzeć podłogę starannie do sucha, nie pozostawiając na niej mokrych śladów. Jeżeli podłoga nie zostanie przetarta na sucho, zastosowanie środka czyszczącego Uniclic praktycznie nie da efektu.
- CZYSZCZENIE NA MOKRO MOŻE PROWADZIĆ DO ZNISZCZENIA PODŁOGI!
- Uporczywe plamy należy usuwać ostrożnie przy użyciu odrobiny acetonu. Nie wolno stosować środków do szorowania!
- Laminat UNICLIC produkowany jest na bazie impregnowanej, wodoszczelnej i klejonej płyty HDF. Mimo jej wyjątkowej odporności na działanie wilgoci, z powierzchni podłogi należy niezwłocznie usunąć wszelki nadmiar wody.

Powodzenia!